

Hochwertige Industrie - Werkzeuge

Unübertroffenes PreisLeistungsverhältnis !

Metallkreissägeblätter nach DIN1837 A HSS

Winkelzahn Form A, feingezahnt, seitlich freigeschliffen (Hohlschliff)

Bohrung ohne Keilnut

Schneidstoff HSS dmo 5, Härte 63 - 65 HRC

- für Schlitz- und Trennarbeiten, für Schnitte geringer Tiefe und in dünnwandigen Materialien

Auf Anfrage auch beschichtet: TiN, TiCN und TiALN

Fräser feingezahnt Form A und Aw mit Spanwinkel 5°

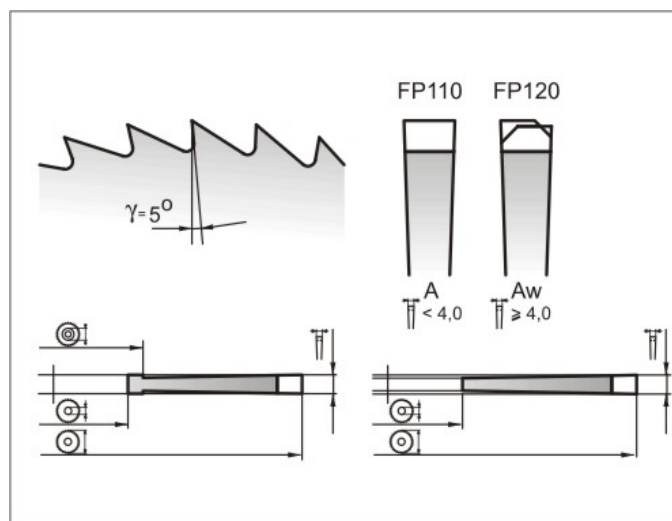

Fräser ≥ 80 mm mit S ≥ 0,80 mm - mit Bund

Fräser ≤ 63 mm - ohne Bund

Beispiele - Abmessungen und Preise, Auszug aus dem Programm

Bestell-Nr.	D mm	S mm	d mm	Zähne- zahl	Zahn- form	Preis EUR/St.
FP110-0020-0003	20	0,8	5	48	A 5°	12,50
FP110-0025-0011	25	0,8	8	48	A 5°	10,00
FP110-0040-0015	40	0,4	10	100	A 5°	10,00
FP110-0050-0001	50	1	13	80	A 5°	12,70
FP110-0063-0015	63	0,25	16	160	A 5°	10,90
FP110-0063-0003	63	0,5	16	128	A 5°	11,00
FP110-0063-0005	63	0,8	16	100	A 5°	12,00
FP110-0063-0006	63	1	16	100	A 5°	13,50
FP110-0063-0032	63	1,2	16	100	A 5°	14,18
FP110-0063-0008	63	1,6	16	80	A 5°	14,60
FP110-0080-0008	80	1	22	100	A 5°	18,40
FP110-0080-0036	80	1,6	22	80	A 5°	20,20

2

FP110-0080-0011	80	2	22	80	A 5°	21,00
FP110-0100-0014	100	1	22	128	A 5°	25,98
FP110-0100-0006	100	2	22	100	A 5°	30,98
FP110-0125-0037	125	1	22	160	A 5°	33,80
FP110-0125-0010	125	2	22	128	A 5°	39,00
FP110-0160-0002	160	1	32	160	A 5°	50,60
FP110-0160-0011	160	1,6	32	160	A 5°	53,94
FP110-0160-0009	160	2	32	128	A 5°	59,42
FP110-0200-0001	200	1	32	200	A 5°	88,54
FP110-0200-0004	200	2	32	160	A 5°	98,16
FP120-0100-0001	100	4	22	80	Aw 5°	56,00
FP120-0125-0001	125	4	22	100	Aw 5°	69,60
FP120-0160-0001	160	4	32	100	Aw 5°	101,00
FP120-0200-0001	200	4	32	128	Aw 5°	168,00

Metallkreissägeblätter nach DIN1838 B HSS

Bogenzahn Form B, grobgezahnt, seitlich freigeschliffen (Hohlschliff)

Bohrung ohne Keilnut

Schneidstoff HSS dmo 5, Härte 63 - 65 HRC

- für grobe Schlitz- und Trennarbeiten, für Bearbeitung von größeren Schnittiefen und Querschnitten je nach Abmessung, Zahnteilung, Zähnezah und Schnittgeschwindigkeit.

Fräser grobgezahnt Form B und Bw mit Spanwinkel 15°

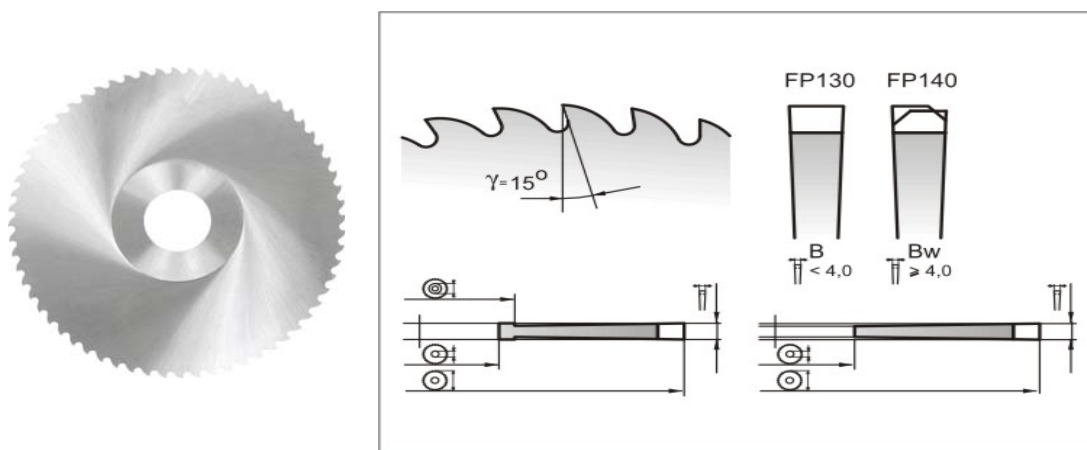

Fräser ≥ 80 mm mit $S \geq 0,80$ mm - mit Bund

Fräser ≤ 63 mm - ohne Bund

Bestell-Nr.	D mm	S mm	d mm	Zähne- zahl	Zahn- form	Preis EUR/St.
FP130-0063-0003	63	0,8	16	48	B 15°	12,00
FP130-0080-0026	80	1,2	22	48	B 15°	19,30
FP130-0080-0028	80	1,6	22	48	B 15°	20,20
FP130-0100-0002	100	1	22	64	B 15°	25,98
FP130-0100-0023	100	2	22	48	B 15°	30,98
FP130-0125-0003	125	1,2	22	64	B 15°	34,40
FP130-0160-0003	160	2	32	64	B 15°	59,42
FP130-0160-0007	160	3	32	64	B 15°	78,68

D = Aussendurchmesser; d = Bohrung; S = Breite

Die Preise sind Bruttopreise exkl. 19 % UST exkl. Versandkosten.

[Fordern Sie unser verbindliches Angebot an!](#)

CHK-Werkzeuge - Georg Kanik - Richratherstr.204, - D40723-Hilden - DE 814 880 02

Tel. 02103-55225 Fax.02103-266-819

E-Mail: info@chk-werkzeuge.de